

Manual de Instalación PARA CONSTRUCTORES

**SOLUCION CONSTRUCTIVA
VOLCOPANEL[®]**

00.- INDICE

01.- DESCRIPCIÓN DE LA SOLUCIÓN

- a) Definición
- b) Propiedades
- c) Ventajas

02.- RECOMENDACIONES PREVIAS AL MONTAJE

- a) Traslado y manipulación

- b) Almacenamiento

- c) Preparación de la obra

03.- SECUENCIA DE MONTAJE

- a) Replanteo y trazado en pisos y cielos
- b) Instalación de soleras basales, superiores e inferiores y primer marco
- c) Instalación del primer panel **Volcopanel**[®].
- d) Instalación de clavijas y panel **Volcopanel**[®] siguiente
- e) Instalación del último panel **Volcopanel**[®]
- f) Colocación de instalaciones eléctricas
- g) Colocación de último marco, marcos de puertas y ventanas.
- h) Instalación de esquineros
- i) Tratamiento de junta invisible
- j) Fijación de elementos y reparaciones

04.- RECEPCION DE LA PARTIDA

05.- DETALLES CONSTRUCTIVOS

06.- MATERIALES

- a) Listado de materiales
- b) Tabla de rendimientos

07.- HERRAMIENTAS

01.- DESCRIPCIÓN DE LA SOLUCIÓN

a) Definición Volcopanel[®]

Solución Constructiva Volcán[®] para tabique Pre-armado interior autosoportante formado por paneles modulares que se fijan a la obra mediante guías de madera. Cada panel consiste en dos planchas de **VOLCANITA[®]** (las que pueden ser ST o RH) rigidizadas por un centro de celdas hexagonales de cartón de 35mm de espesor.

Las planchas de Volcanita[®] y la estructura de celdas de cartón se unen mediante un adhesivo especialmente formulado para ello en fábrica.

Los paneles Volcopanel[®] se fabrican en espesores de 55 y 60 mm. dependiendo del espesor de placa de **VOLCANITA[®]** que se vaya a utilizar (10 o 12,5 mm. respectivamente).

Al ser un panel parcialmente armado permite construir divisiones interiores con gran rapidez y economía, por lo que se recomienda su uso en proyectos de edificación para: viviendas, servicios y comercio.

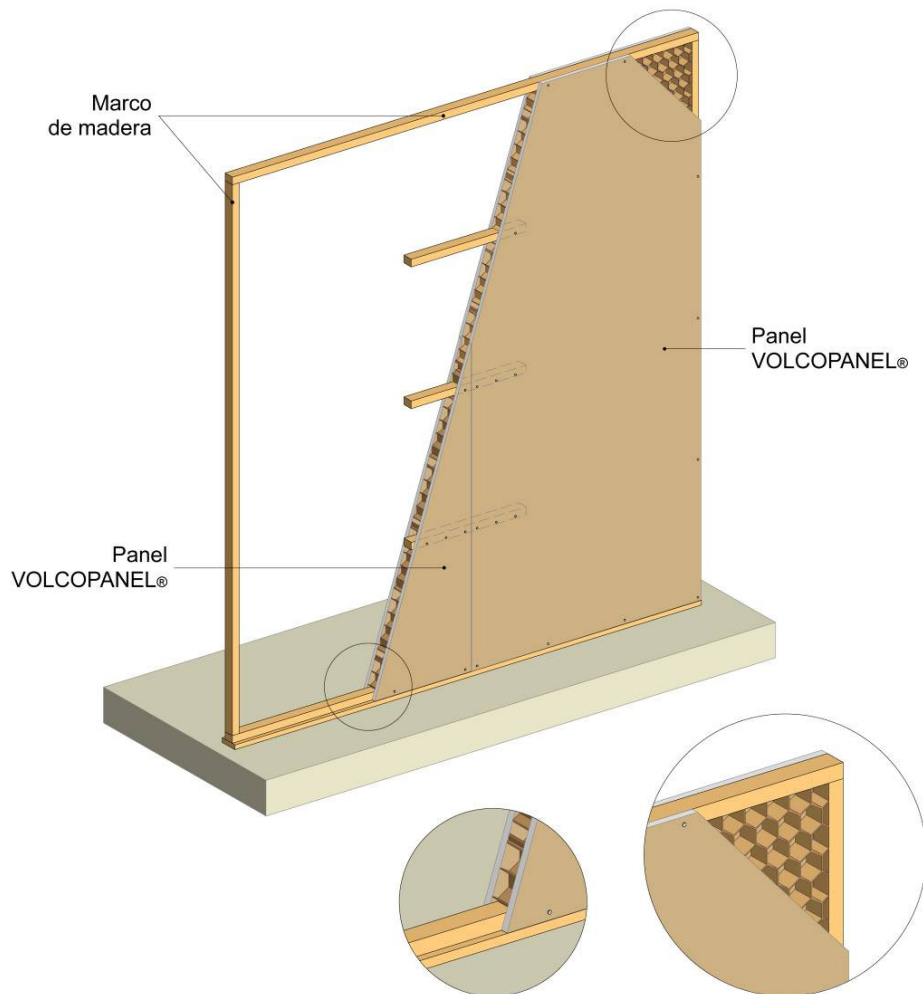

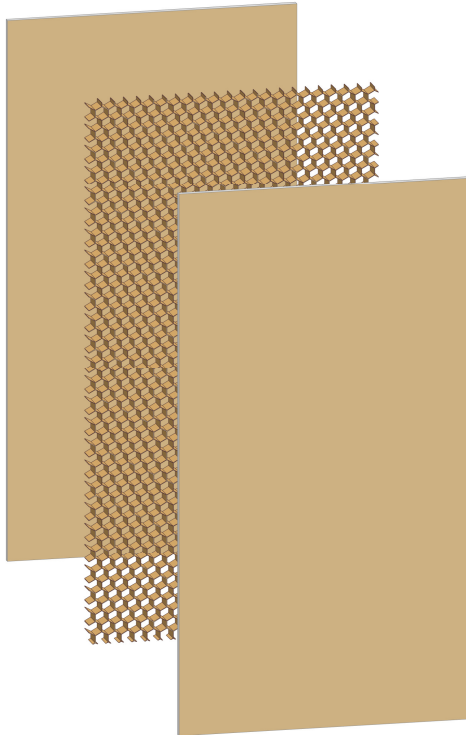

Isométrica desplegada panel
Volcopanel®

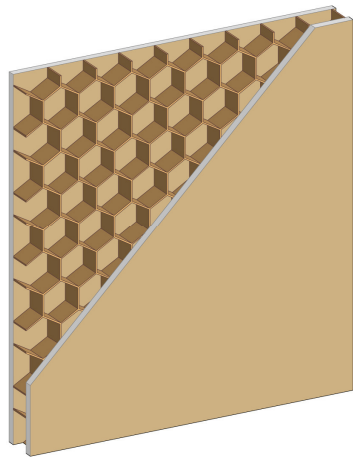

Isométrica detalle panel
Volcopanel®

b) Propiedades

- Espesor terminado: 55 y 60 mm.
 - Revestimiento: Volcanita® ST e = 10 ó 12,5 mm; RH e = 12,5 mm.
 - Peso: 20 kg/m².
 - Clasificación de resistencia al fuego: desde F30 hasta F60.
 - Aislación Acústica: desde STC 31 dB.
 - Estructura núcleo: Celda de cartón hexagonal e = 35 mm.
- Altura máxima: 2,4 m.
- Terminación: adecuado para recibir pintura, papel mural u otros revestimientos compatibles con yeso cartón. Se puede aplicar enlucido de yeso.
 - Campo de aplicación: Todo tipo de construcción habitacional, comercial, industrial o de servicios.

c) Ventajas

- Facilidad y rapidez de montaje.
- Buena resistencia al impacto.
- Bajo espesor total.
- Fácil montaje de instalaciones.
- Bajo peso por metro cuadrado.
- Mínimas pérdidas de material.
- Acepta variadas terminaciones.

02.-RECOMENDACIONES PREVIAS AL MONTAJE

a) Traslado y manipulación

PANEL VOLCOPANEL[®]

Los paneles Volcopanel[®] deben ser retirados de su embalaje sólo en el lugar y en el momento en que serán colocados definitivamente, evitando su manipulación excesiva. Para esto se recomienda trasladar en pallets completos al lugar de trabajo; sólo una vez en el lugar de trabajo, sacar cada panel para ser colocado.

El traslado manual de los paneles Volcopanel[®], debe realizarse en distancias inferiores a 15 mt. lineales, cuidando siempre de no dañar, ya sea por arrastre o por golpes con estructuras aledañas los cantos del panel, a su vez el traslado de los paneles debe ser realizado entre dos personas, levantando el panel del pallets verticalmente, trasladándolo en la misma posición vertical hasta el lugar de uso.

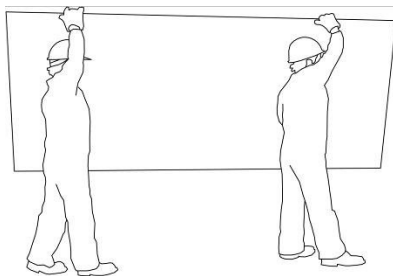

b) Almacenamiento

PANEL VOLCOPANEL[®]

Los paneles Volcopanel[®] son entregados en pallets de 20 unidades, su acopio en bodegas se debe realizar sin alterar las condiciones de embalaje en que los paneles se entregan. Los puntos de apoyo del pallet deben estar repartidos en toda su longitud.

Es indispensable que se depositen en un lugar seco y ventilado.



LISTONES DE MADERA

El acopio de los listones debe ser en posición horizontal, separados del contacto directo con el piso, la principal atención debe estar en evitar el pandeo de los listones producto de un acopio descuidado.

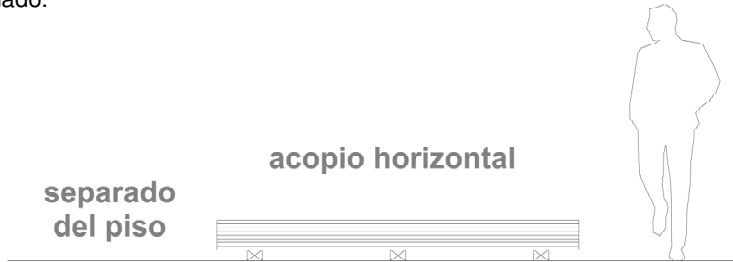

MASILLA BASE

Para un correcto almacenaje de la masilla base se debe tener la precaución de guardarlas en un lugar seco y bajo techo, evitando dejar los sacos a la intemperie y en contacto con el suelo. La base para juntas tiene un tiempo de almacenamiento limitado, por lo que los pedidos deben hacerse por partidas que se deberán aplicar en un período inferior a 90 días desde su fecha de envasado.

c) Preparación de la obra

Situación recomendada de la obra para la correcta ejecución de la solución constructiva:

- Las fachadas, cubiertas y otros muros de contacto con la solución constructiva Volcopanel[®], deberán estar totalmente terminados e impermeabilizados.
- Las instalaciones de luz, aparatos sanitarios, radiadores, etc. Estarán instaladosse encontrarán listas en su recorrido hasta la espera de la acometida en los tabiques u otras unidades para proceder a su instalación definitiva.
- Las losas de hormigón estarán terminadas y enlucidas salvo que posteriormente a la ejecución de la solución Volcopanel[®] vayan a realizarse cielos suspendidos.
- Los pisos estarán terminados y nivelados.
- Los trazados inferiores y otros elementos a incorporar en el tabique por los instaladores de las soluciones constructivas estarán en obra.

SECUENCIA DE MONTAJE

- a) Replanteo y trazado en pisos y cielos
- b) Instalación de soleras basales, superiores e inferiores y primer marco
- c) Instalación del primer panel **Volcopanel**[®].
- d) Instalación de clavijas y panel **Volcopanel**[®] siguiente
- e) Instalación del último panel **Volcopanel**[®]
- f) Colocación de instalaciones eléctricas
- g) Colocación de último marco, marcos de puertas y ventanas.
- h) Instalación de esquineros
- i) Tratamiento de junta invisible
- j) Fijación de elementos y reparaciones

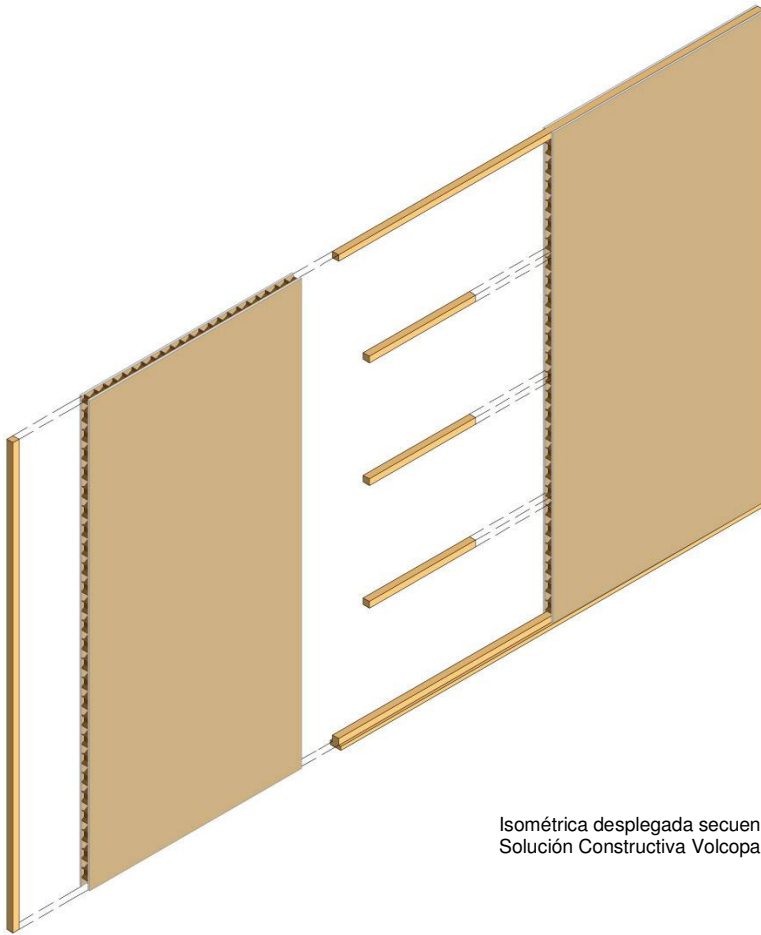

Isométrica desplegada secuencia de montaje
Solución Constructiva Volcopanel[®]

a) Replanteo y trazado en pisos y cielos.

Esta operación se realizará de manera clara una vez que el plano sea aprobado. Es aconsejable realizar esta faena con la zona a trazar limpia, y que una vez finalizada esta partida sea aprobada por la administración de la obra previamente a los trabajos de la ejecución.

CÓMO PROCEDER

El trazado se iniciará en el piso, debiéndose marcar las dos caras de la solera basal, y el eje de la solera inferior.

Sobre las líneas ya trazadas se debe marcar la posición de las puertas.

Con ayuda de la plomada y la lienza se procede a realizar el trazado en el fondo de losa, donde se puede simplemente trazar el eje que corresponde a la solera superior.

b) Instalación de solera basal, superior e inferior y primer marco.

Es necesario recordar en este punto que la superficie de trabajo debe estar limpia y que las líneas correspondientes al replanteo deben ser claras y nítidas.

Se comienza armando el sistema de sujeción con la colocación de la solera basal, madera de 60 x 20 mm. ó 55 x 20 mm. (dependiendo del espesor del panel), que se fijará al piso con clavos de impacto de 1 ½", las fijaciones deben tener un distanciamiento máximo de 60 cm. entre ellas y no más de 5 cm. del extremo del muro de atraque o término. Además como mínimo deben colocarse tres fijaciones para piezas superiores a 50cm de largo y dos para piezas inferiores a 50 cm.

El riel o solera inferior listón de madera 32 x 32 mm. se fija sobre la solera basal con clavos de forma manual. Está irá de manera continua pero seccionada cada 60 cm., con el fin de evitar posteriores deformaciones del tabique debido a la torción de la madera.

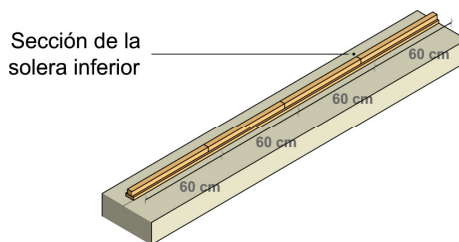

La faena continúa con la fijación del marco al muro de atraque, listón de 32x32 mm. que se realizará con clavos de impacto de 2" y distaciadas cada 60 cm.

Una vez instalada la solera basal e inferior y recibido conforme por el responsable de las faenas, se instala la solera superior, que consiste en un listón de madera de 32x32 cm. que se fija a la losa de manera similar a la solera basal, con clavos de impacto de 2" respetando el mismo distanciamiento máximo de 60 cm. entre fijaciones.

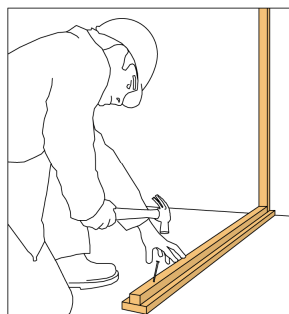
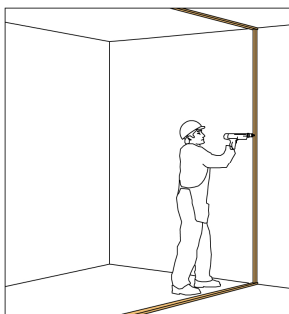
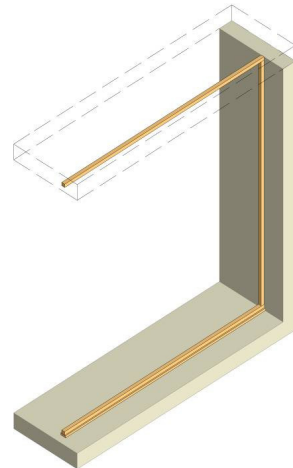

c) Instalación del primer panel Volcopanel®.

El panel se instala deslizando a través del sistema de rieles que conforman las soleras, superiores e inferiores.

Previo a la colocación de este panel (y de cada panel que sea utilizado posteriormente) se debe realizar un trabajo de acondicionamiento en el Volcopanel®, que consiste principalmente en rebajar el cartón del panel en la zona que se deslizará entre las soleras con el fin de facilitar el deslizamiento del panel.

Las celdas de cartón vienen prepicadas desde fábrica para evitar roturas en las celdas de cartón y a su vez permitir un óptimo deslizamiento de las clavijas.

Al panel se le deben rebajar 25 mm. en relación a la altura total entre piso y cielo que corresponden a: la altura de la solera basal que es de 20 mm. (y sobre la cual se apoya el panel Volcopanel®). y al distanciamiento de 5 mm. recomendado dejar entre el tabique y la losa superior.

Una vez instalado el panel se debe verificar su aplomado con las herramientas adecuadas tales como niveles o plomada.

Las fijaciones se realizarán con tornillos galvanizados cabeza de trompeta punta fina, de medida mínima de 6 x 1". El distanciamiento entre la fijación y el borde de la solera superior y de arranque será de 1,5 cm. distanciadas en sentido vertical cada $\frac{1}{4}$ de la altura total del tabique.

Para atornillar se recomienda usar atornillador eléctrico auto regulable, (aprox. 2500 rpm) **no** taladro, además se debe tener cuidado de no romper el papel de la plancha y verificar que el tornillo ingrese en forma perpendicular.

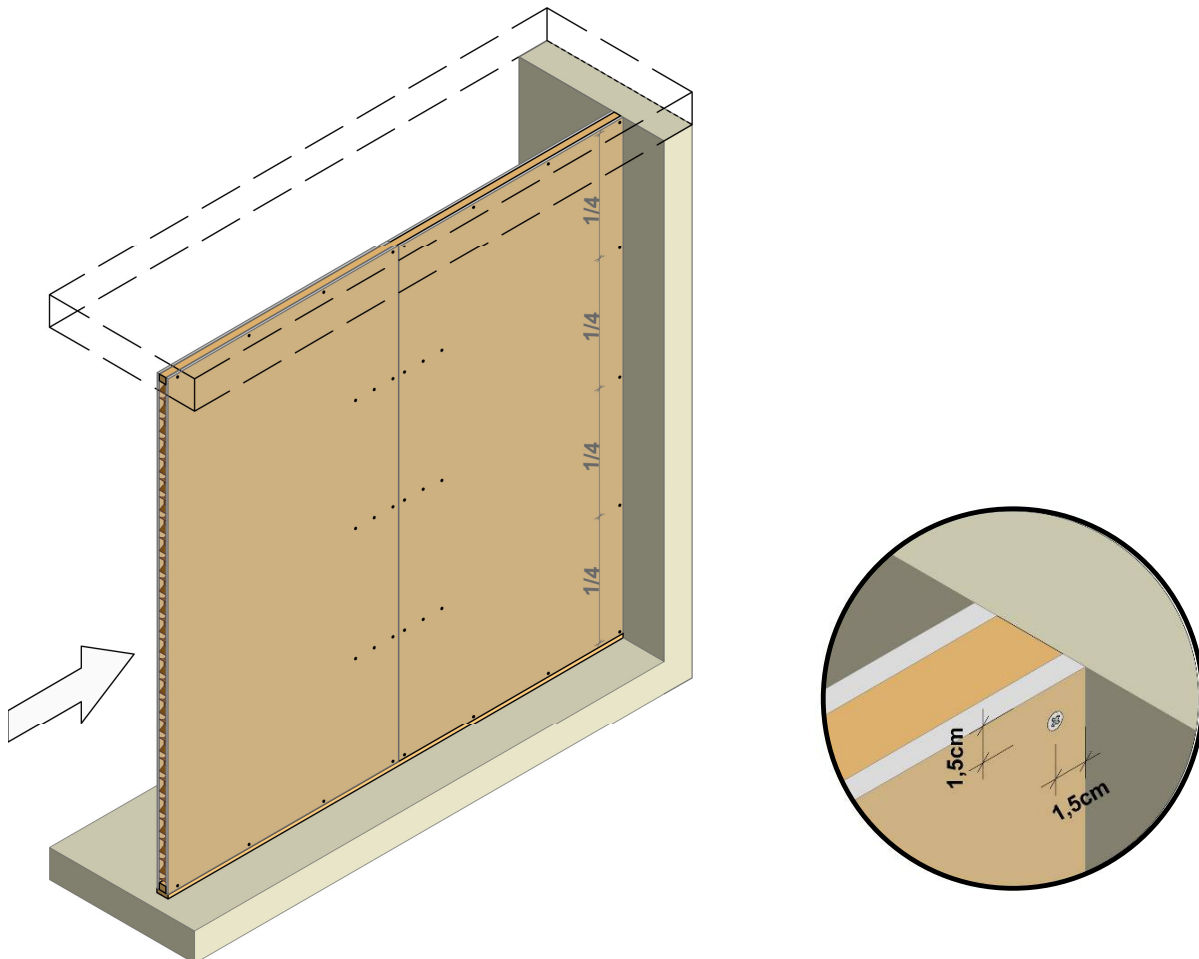

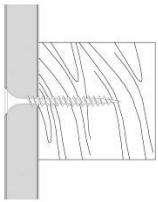
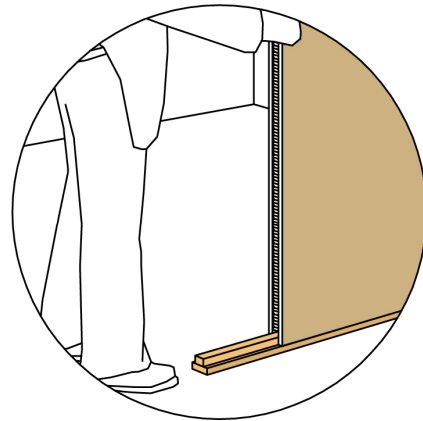
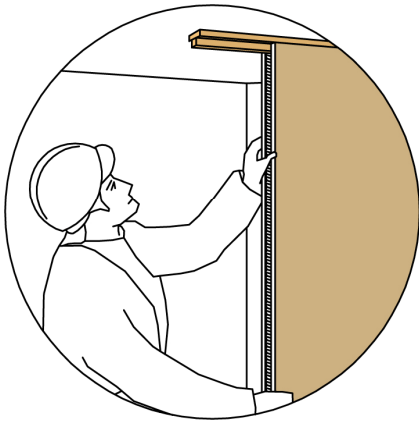

Si

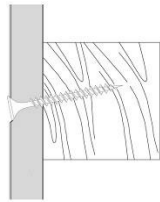

No

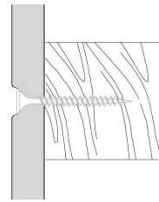

No

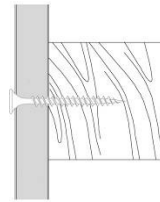

No

Esquema colocación de fijaciones (parámetros para definir aceptación o rechazo de fijaciones)

d) Colocación de clavijas y panel Volcopanel[®] siguiente.

El sistema se construye con la unión de varios paneles Volcopanel[®], los que en suma conformarán el tabique divisorio.

Una vez que se instala el primer panel (y se realiza la canalización de instalaciones necesarias según diseño), se procede a la colocación de los paneles siguientes. Para esto debemos cortar tres clavijas de madera, de 32 x 32 mm. de sección y de 60 cm. de largo, las que servirán como puentes de unión entre los paneles y le entregarán la rigidización necesaria a la solución constructiva Volcopanel[®].

Se trazará en el panel recientemente colocado la ubicación de las clavijas, para lo cual dividimos en cuatro la altura final del panel, rebajamos con el martillo las celdas de cartón para permitir el acceso, en dicho espacio, de las clavijas. Se embuten las clavijas en el panel ya instalado y se procede a fijarlas al Volcopanel[®] con tres tornillos cabeza de trompeta como mínimo, distanciados según indica la figura cada 3, 13 y 23 cm. desde el borde del panel.

En este momento estamos en condiciones de instalar el panel siguiente, no sin antes hacer todos los rebajes correspondientes en las celdas de cartón del panel a colocar, que permitan su deslizamiento por las soleras.

Para la instalación de este panel se especifica procedimiento análogo al utilizado para la instalación del primer panel y se fijan las clavijas correspondientes.

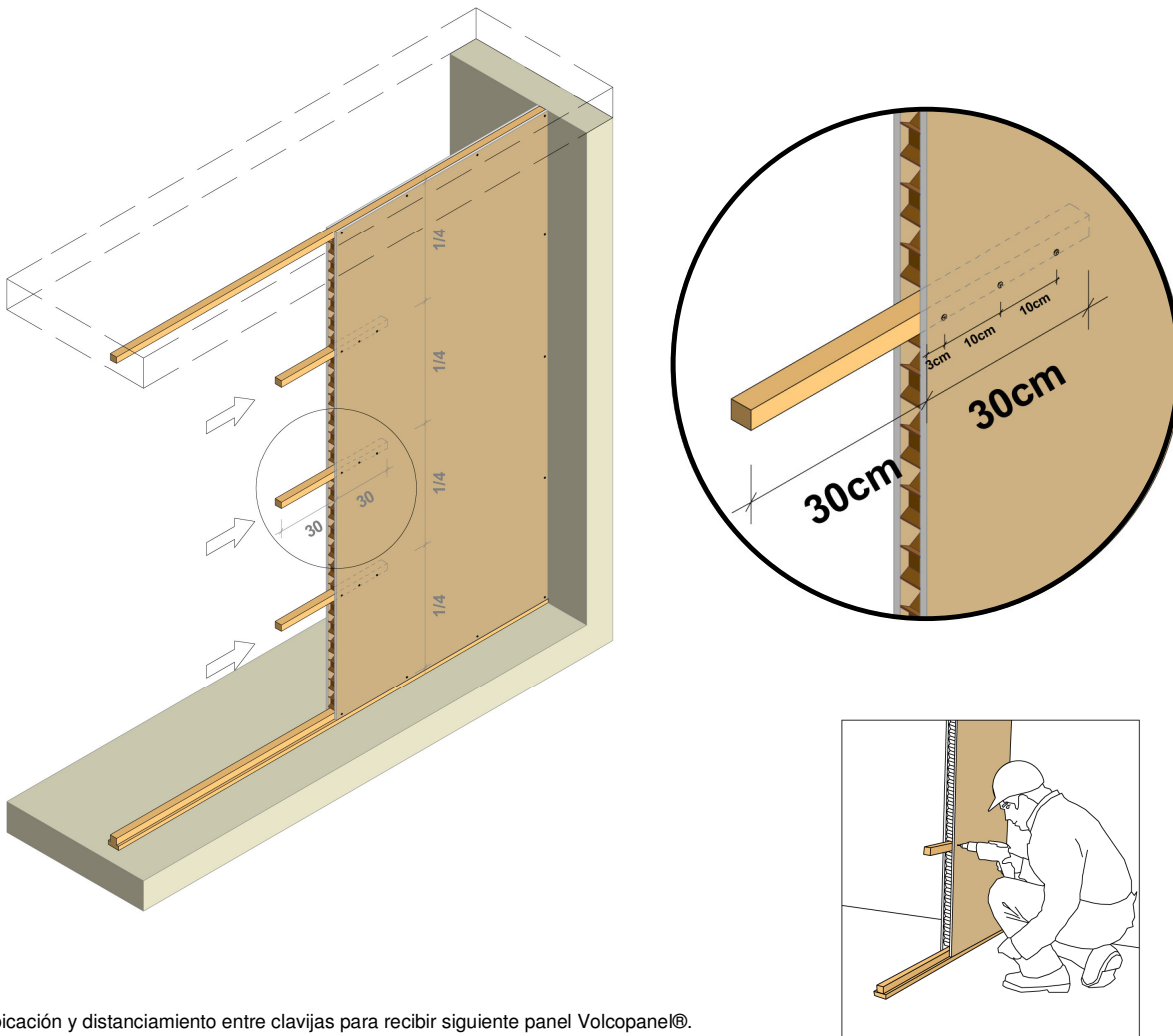

Ubicación y distanciamiento entre clavijas para recibir siguiente panel Volcopanel[®].

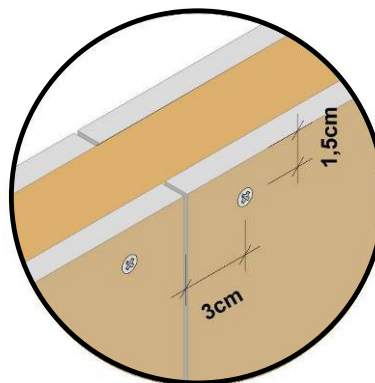
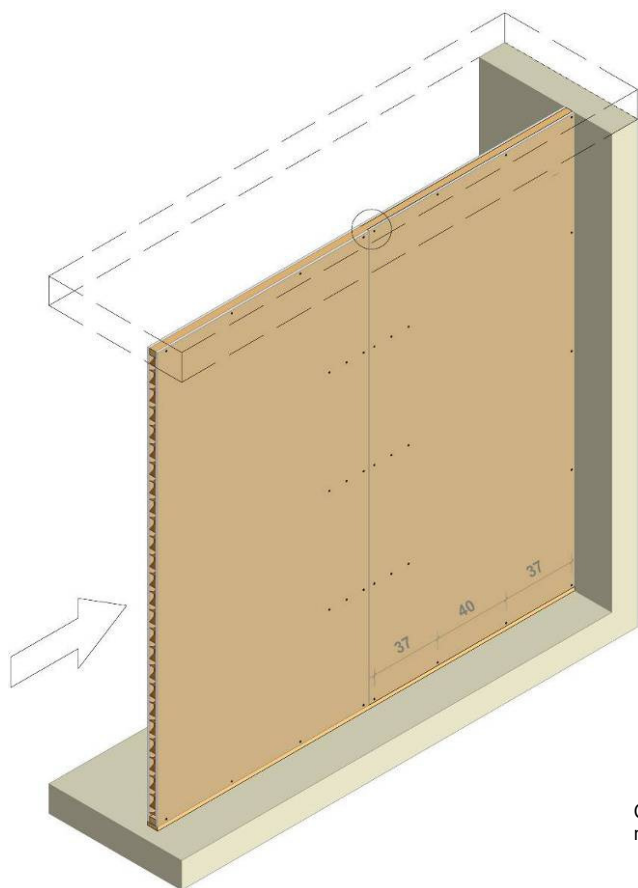

Colocación segundo panel Volcopanel® y zoom detalle distancia mínima recomendada de fijación a borde de paneles.



e) Instalación del último panel Volcopanel[®]

Cuando nos encontramos en la instalación del último panel la secuencia que se debe seguir es la siguiente:

Primero se instala el panel que se encuentra en contacto con el muro, panel N^o3 , y posteriormente se instala el último panel, panel U, que tendrá siempre las dimensiones de un panel entero y su instalación será al final. Por lo tanto el panel N^o3 deberá tener las dimensiones del espacio restante del muro y su instalación se hará de la misma manera que la realizada con el panel N^o1,o panel de inicio, que se mencionó anteriormente, con la única excepción de que las clavijas irán insertas (en un primer momento) en su totalidad dentro del panel N^o2 y N^o3.

Por otra parte se debe tener en consideración que en los paneles N^o2 y N^o3 la solera inferior ira fijada a la solera basal hasta el punto medio del panel, ya que en la otra mitad se instalará una clavija que posteriormente será desplazada hacia el último panel o panel U.

Eliminado: <sp>

Una vez instalado los paneles N^o2 y N^o3 se procede a aserruchar las planchas de Volcanita[®], como lo indica la figura, (por una cara) a la altura que irán instaladas las clavijas (4) y el corte deberá ser del ancho aproximado de un clavo (para que éste se pueda deslizar posteriormente de manera expedita por dicha rendija), y su largo será de 30 cm. desde el borde del panel.

Posteriormente se clava un clavo en el punto medio de la clavija (a los 15cm del borde) de manera superficial (con el fin de que éste nos sirva como elemento para arrastrar a través de golpes dados con el martillo la clavija hacia el último panel).

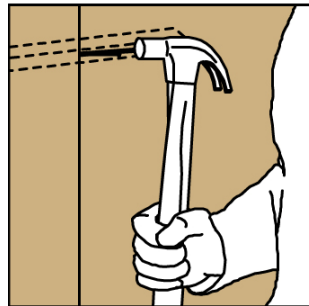
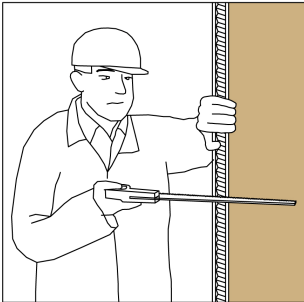

Finalizando el proceso, se instala el último panel (que irá sin solera inferior). Este se encaja primero en la solera superior para luego ser apoyado en la solera basal.
Una vez acomodado el panel en su posición final se procede a deslizar las clavijas que se encontraban insertas dentro de los paneles N°2 y N°3, para esto se procede a golpear el clavo hacia el panel U con el martillo con el fin de deslizar las clavijas.

Cuando las clavijas se encuentra en la posición recomendada (30 cm. por cada panel) se fija con 3 tornillos cabeza de trompeta de 6x1" por cada lado, siguiendo las mismas indicaciones mencionadas en los paneles anteriores.

A continuación se procede a reparar los cortes efectuados en las planchas de Volcanita®, para esto se emplea masilla base Volcán® para rellenar dichos cortes, luego se lijan los excedentes hasta dejar una terminación lisa y perfecta.

f) Colocación de instalaciones eléctricas

Conforme se avanza en la instalación de los paneles se recomienda ir trabajando en la colocación de las instalaciones, dicha faena debe ser desarrollada de la siguiente manera:

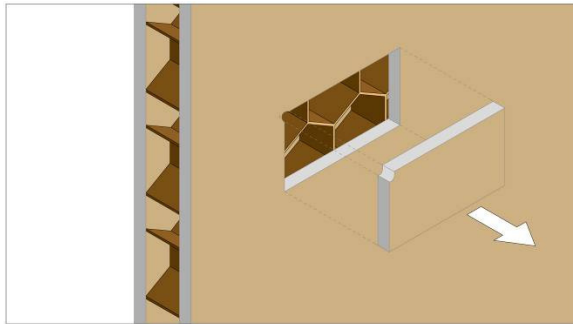

Se debe trazar en el tabique **Volcopanel**[®], la ubicación de las cajas según diseño.

En la esquina de la caja se perfora con un clavo o broca para facilitar la entrada del serrucho de punta que será la herramienta utilizada para cortar la plancha de yeso cartón **Volcanita**[®] de la cara correspondiente.

Una vez realizado el corte se procede a sacar el trozo de plancha, cuidando no dañar en exceso los contornos.

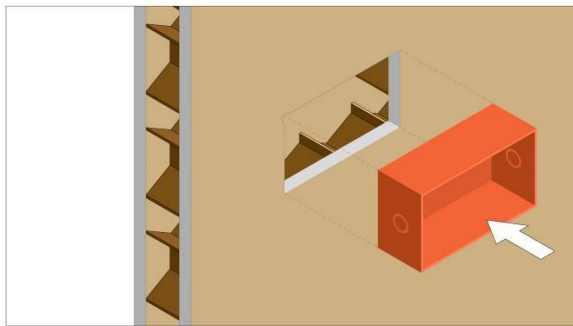

Teniendo ejecutado el punto anterior, se deberá retirar el cartón de las celdas para dar así lugar a la caja.

La caja debe quedar bien ajustada y pegada con **Yeso Pegamento Volcán**[®].

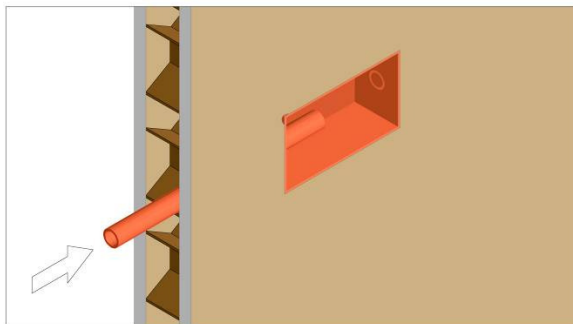

Para la instalación de las tuberías eléctricas, se recomienda utilizar un tubo de PVC como ángulo agudo, por lo cual se constituye una punta que puede ir perforando las celdas de cartón.

Isométrica, secuencia de montaje instalaciones adjuntas

* Se recomienda **no** utilizar el tabique **Volcopanel**[®] en zonas húmedas por donde pasen instalaciones sanitarias.

g) Colocación de último marco, marcos de puertas y ventanas

ÚLTIMO MARCO

Para la instalación del último marco se procederá de la siguiente manera.

Lo primero es rebajar las celdas de cartón del panel Volcopanel[®] que recibirá el marco para permitir la correcta colocación del mismo.

Procedemos a colocar el marco (como se muestra en la figura siguiente) y se fija al panel como hemos hecho con el primer marco, es decir por medio de pernos de fijación y respetando todas las consideraciones tenidas en cuenta en la faena anterior en lo que respecta a distanciamiento, profundidad y perpendicularidad de fijaciones.

Por último se debe verificar siempre el correcto plomo de los paneles.

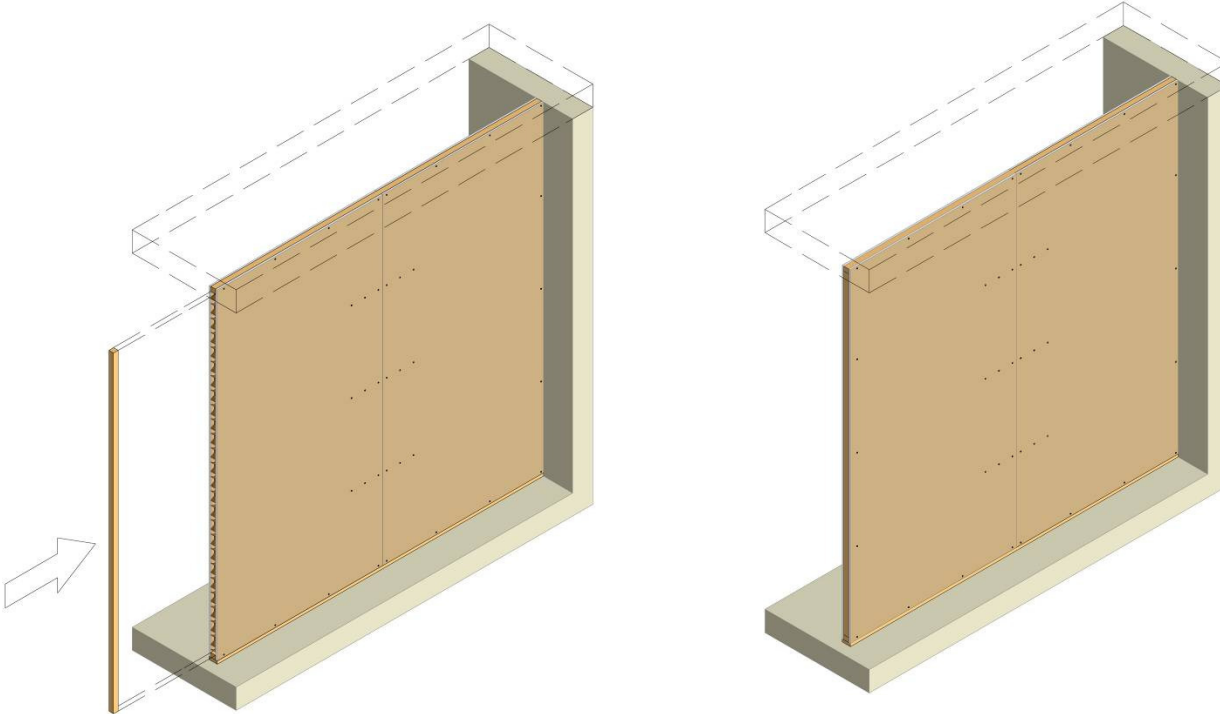

Isométrica colocación último marco.

Isométrica tabique divisorio, realizado con solución constructiva Volcopanel[®], en condiciones de recibir tratamiento de juntas y acabado según diseño.

Marcos de puertas y ventanas (hombros)

Se comienza por rebajar las celdas de cartón Volcopanel® que recibirán el marco de las puertas y ventanas, posteriormente se instala el marco de madera en ambos lados del vano, encajándose a las celdas de cartón y fijándose al tabique por medio de pernos de fijación, teniendo las mismas consideraciones que se han mencionado para la instalación del último marco.

Posteriormente se fijan (con clavos de madera) a la estructura de madera del vano dos listones de madera que serán del largo requerido por el vano.

Luego se procede a cortar una pieza de Volcopanel® con las medidas del vano a cubrir. A esta pieza se le rebajan las celdas de cartón de sus cuatro costados. A continuación se desliza la pieza de Volcopanel®, ya rebajada, por estos dos listones de madera hasta topar con la solera superior. Una vez que la ésta se encuentre totalmente cubierta por el panel se procede a fijar la pieza a la solera superior mediante tornillos cabeza de trompeta de mínimo 6x1” que irán en directa relación con el diseño y tamaño del vano pero en ningún caso se aceptarán menos de 3 fijaciones por lado y tendrán el mismo distanciamiento entre las fijaciones y los bordes del panel que el resto de las planchas ya instaladas.

Por último se procede a colocar el dintel en la parte inferior del panel instalado y se fija a éste mediante tornillos cabeza de trompeta que irán separados a 1,5 cm. en relación al borde del panel y al igual que las fijaciones realizadas con la solera superior no se aceptarán menos de 3 fijaciones por lado.

Eliminado: <sp>

Eliminado: <sp>

Eliminado: <sp>

Para la instalación de dinteles también existe la alternativa, de dejar la plancha alineada con la pierna del vano, siguiendo los pasos que a continuación se mencionan:

Lo primero que se debe hacer es instalar la pieza de Volcanita®, la cual quedará separada 15 mm. de la plancha apoyada sobre la pierna del vano.

Posteriormente el canto que quedó entre planchas debe ser rellenado con Yeso Base Volcán® o Yeso Súper Volcán® constituyendo una franja desde el dintel hasta el borde superior de las planchas.

El paso siguiente es realizar un rebaje con una paletilla de madera, plástico o metal sobre la franja rellena anteriormente, la cual posteriormente debe ser cortada con un cuchillo a lo largo de su eje cuidando que el corte llegue hasta el montante.

Finalmente el rebaje del yeso se rellena con silicona estructural dejando un pequeño canto con respecto a las planchas de Volcanita®.

Con formato: Fuente:
(Predeterminado) Arial, 10 pt

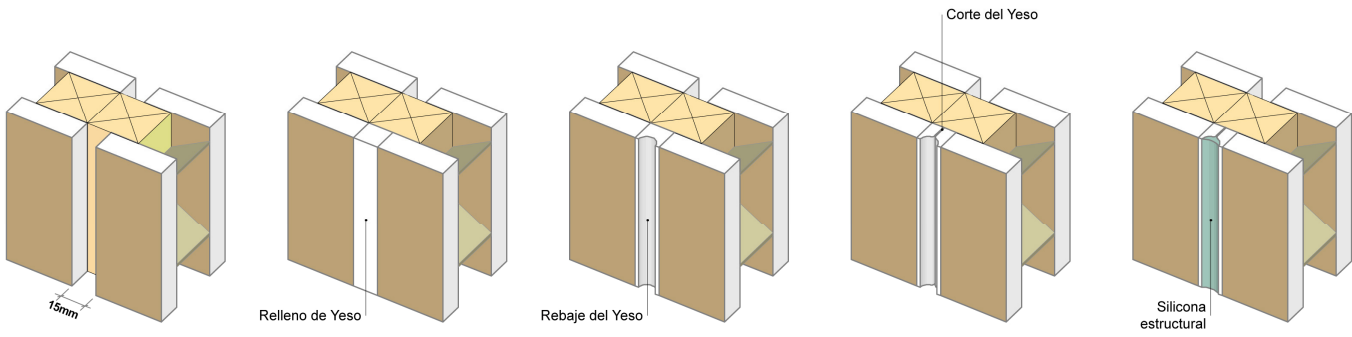
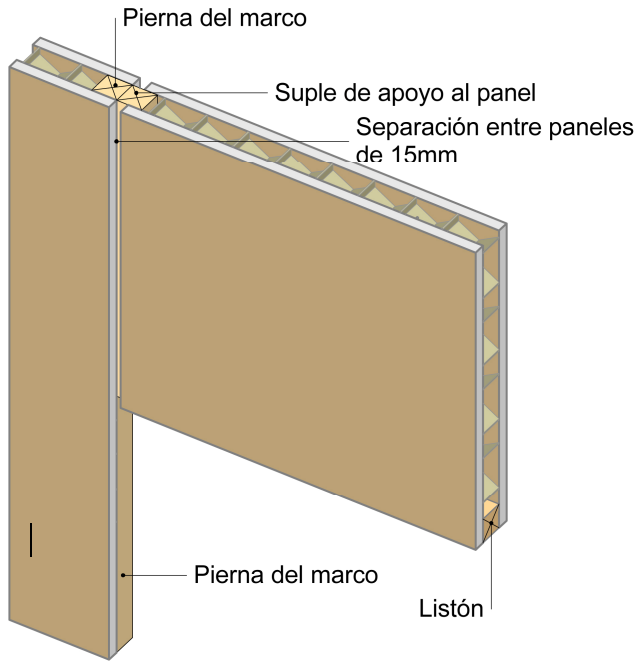

h) Instalación de esquineros

Después de instalar los marcos de puertas y ventanas se recomienda instalar esquineros metálicos o de PVC con malla de fibra de vidrio como elemento protector en las aristas del tabique, los que se fijan con clavos de Volcanita[®] para luego ser cubiertos con Masilla Base Volcán[®] o Compuesto para Juntas Volcán[®]. El esquinero de PVC brinda mayor rigidez a la esquina, evitando las fisuras y marcas que acusan su instalación, cabe mencionar que este se puede clavar o pegar a la estructura.

i) Tratamiento de Juntura invisible

Una vez conformada la solución Volcopanel[®], hasta la etapa de colocación de último marco se puede comenzar con el proceso de juntura invisible entre los paneles.

Se recomienda en este proceso el uso de productos Volcán[®], tales como: Masilla Base Volcán[®] o el Compuesto para Juntas Volcán[®] y Huincha de papel Microperforado Volcán[®] o Malla fibra de Vidrio Volcán[®].

La preparación y aplicación de la Masilla Base Volcán[®] se recomienda realizarla a temperatura ambiente entre los 5 y 35°C. La Masilla Base Volcán[®] se prepara en forma similar al yeso blanco de construcción, en proporción de 16 a 20 lt. de agua por cada saco de 30 kg. de Masilla Base Volcán[®], (debe prepararse la cantidad justa a utilizar). Se espolvorea el producto sobre la cantidad de agua pensada para la aplicación, se deja reposar entre 5 y 10 min. hasta que la mezcla masilla agua mortero esté trabajable. La mezcla lista tiene un tiempo de aplicación de entre 20 a 30 minutos. Es recomendable aplicar una primera capa de pasta masilla/agua en la junta antes de colocar la cinta, inmediatamente después se aplica la cinta papel blanco microperforado o malla fibra de vidrio seguido de una mano de pasta masilla/agua, para finalmente aplicar una mano de terminación y/o acabado. En general la pasta masilla/agua se vierte de abajo hacia arriba con llana y al mismo tiempo se carga nuevamente hacia abajo como acabado final. La llana se aplica hacia arriba y/o hacia abajo, no en movimientos circulares (como en la aplicación de pastas para muros). Es factible lijar, intentando no retirar mezcla en exceso para que la junta no pierda consistencia.

Los muros materializados con la solución constructiva Volcopanel[®], pueden recibir una amplia gama de terminaciones superficiales, esto debido a las características de la Volcanita[®], por lo que entrega gran libertad para el diseño y variadas posibilidades de uso.

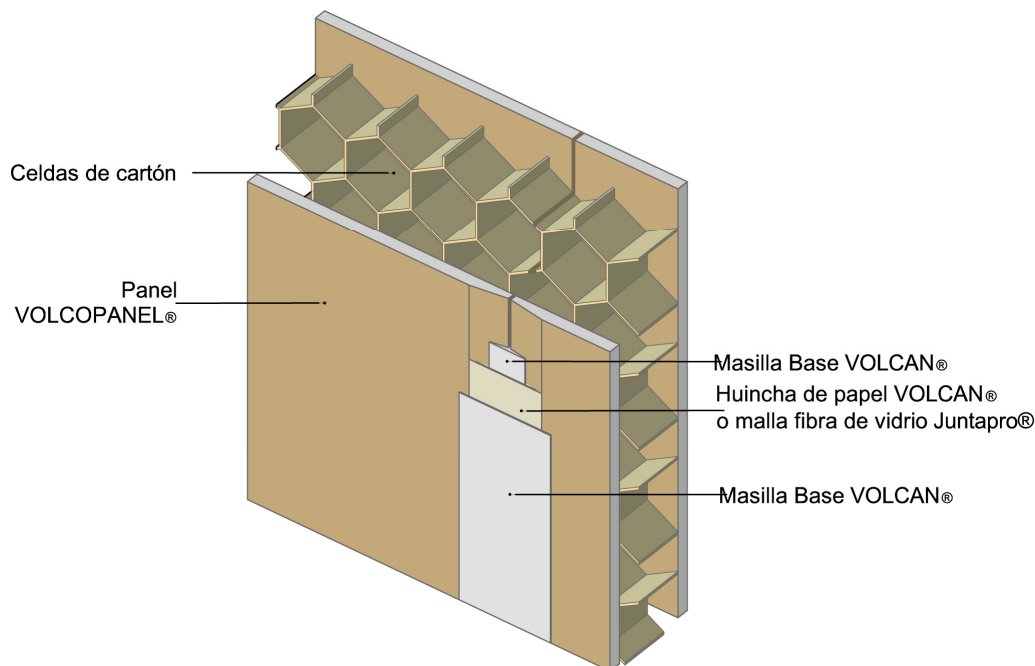

j) Fijación de elementos y reparaciones

Deberá considerarse la posterior instalación de elementos pesados o livianos que producen un esfuerzo de arrancamiento con acción vertical y horizontal.

Estos elementos pueden tratarse de repisas, muebles de cocina o de baño, entre otros. Sin embargo en muchas ocasiones será necesario hacer instalaciones en tabiques existentes, las que se pueden ejecutar con una gran variedad de fijadores que se encuentran en el mercado. La elección del procedimiento de fijación dependerá de la carga que se va a suspender, entre las fijaciones más utilizadas para el tabique Volcopanel® se encuentran:

1. Tarugos plásticos tipo paloma de expansión: para cargas hasta 15 kg.
2. Tarugos tipo tirabuzón plásticos: para cargas hasta 20 kg.
3. Tarugos tirabuzón metálicos: para cargas hasta 30 kg.
4. Tarugos metálicos de expansión tipo paraguas: para cargas hasta 40 kg.

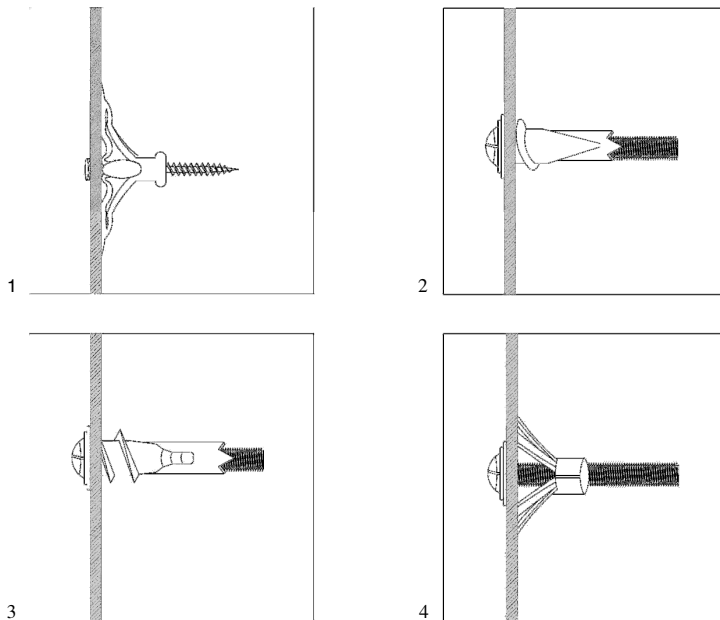

Para las cargas más pesadas sobre los tabiques se recomienda fijarlas en el momento que se están instalando los paneles. Para esto se determina el lugar exacto en donde irán dichos artefactos y se trazará su ubicación mediante herramientas que verifiquen dicho proceso, tales como plomada y niveles.

De esta manera se introduce una sección de madera, siguiendo los mismos procedimientos y recomendaciones que los utilizados en la instalación de las clavijas, fijándolas al panel Volcopanel® por ambos lados con tornillos cabeza de trompeta, el distanciamiento entre ellos dependerá de la carga que tenga que soportar dicho artefacto, debiendo consultar con el instalador del elemento.

Posteriormente se fijarán las sobre las secciones de madera, los elementos necesarios como clavos, tornillos, escuadras, etc. para suspender los artefactos.

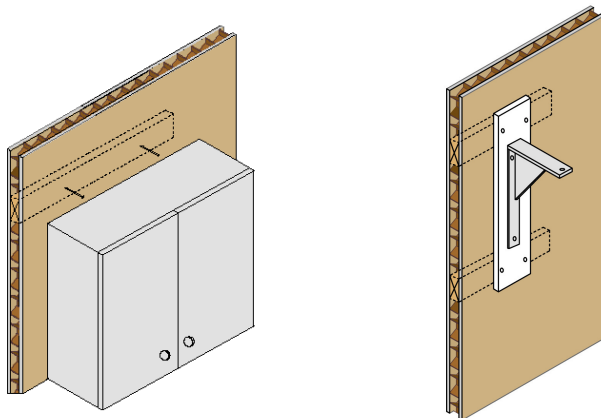

Cuando la instalación de artefactos es posterior a la instalación del Volcopanel[®] se recomienda seguir los siguientes pasos:

Primero se comienza determinando el emplazamiento exacto de los muebles y se marca, una vez determinado el lugar se comienza con el calado de la plancha de volcanita, que se realizará con serrucho de punta o cuchillo cartonero.

Se retira el trozo de placa de Volcanita[®] y se comienza a retirar las celdas de cartón de dicho agujero.

El siguiente paso consiste en introducir el refuerzo de madera de las mismas dimensiones que la placa retirada, la madera irá con Yeso Pegamento Volcán[®] por los lados que esté en contacto con la Volcanita[®].

Posteriormente se tapa el agujero dejado con una placa de Volcanita[®] de las mismas dimensiones que la retirada anteriormente y se fija al refuerzo de madera con tornillos cabeza de trompeta que irán distanciados al igual que en el caso anterior según el requerimiento de las cargas.

Finalmente se coloca la Malla fibra de vidrio Volcán[®] por el perímetro de la placa recién instalada y se aplica una capa de Masilla Base Volcán[®]. Luego se lijan los excedentes hasta dejar una terminación lisa y perfecta para posteriormente recibir pintura o papel.

De esta manera, ya instalado el refuerzo de madera se podrá instalar el artefacto necesitado.

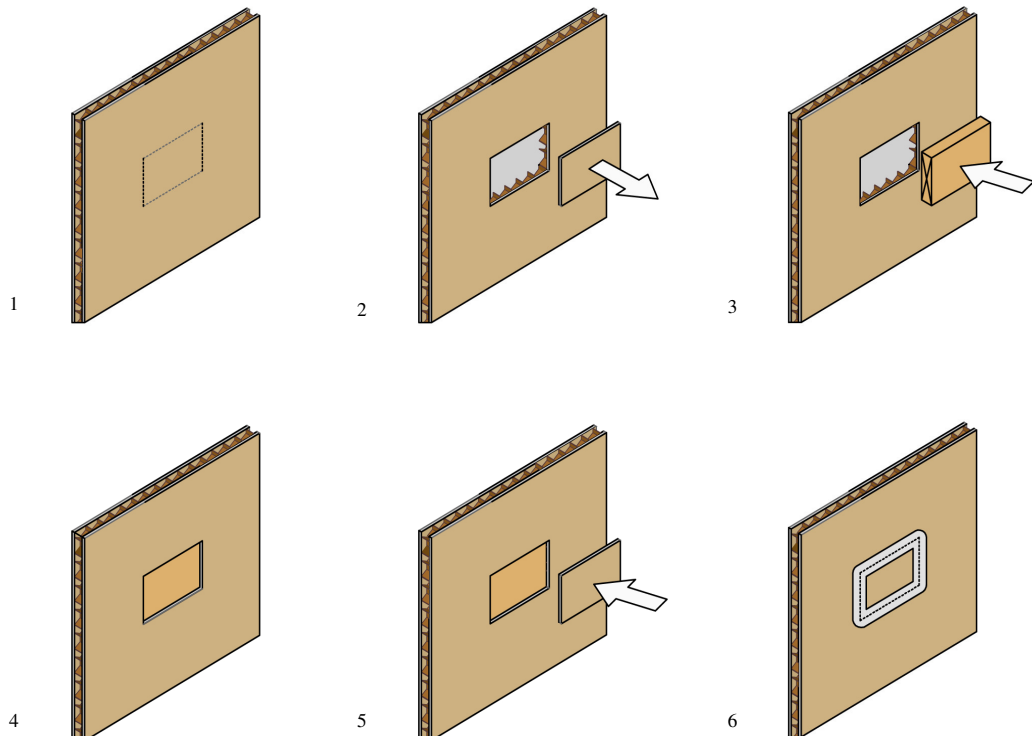



En la eventualidad de daños en la plancha Volcanita® estos se pueden reparar de manera fácil y sencilla. Para daños superficiales de la plancha sólo es necesario levantar el cartón dañado y pulir las irregularidades, luego se termina superficialmente con Masilla Base Volcán® o Compuesto para Juntas Volcán®. En el caso de daños en el núcleo de yeso, si estos son pequeños, se rellena con Yeso Súper® y luego de seco, se termina superficialmente con Masilla Base Volcán®.

04.- RECEPCIÓN DE LA PARTIDA

PUNTOS DE INSPECCIÓN

Verificar en materiales componentes de los tabiques (maderas, revestimientos, fijaciones, escuadría, modelo), correspondan a lo indicado en las Especificaciones Técnicas y Planos.

Verificar trazado del tabique de acuerdo a Planos.

Verificación de alineación, verticalidad y espesor del tabique.

Verificar las dimensiones de los antepechos.

Verificar el afianzamiento en el encuentro Volcopanel[®] - hormigón.

Verificar que la colocación de las fijaciones cumplan con la distancia especificada tanto en línea vertical como en línea horizontal.

Verificar dimensión de la cantería en Volcanita[®]: a tope con la solera basal y 5 mm. de diferencia con la losa superior.

Verificar que el tipo de moldura y su instalación correspondan a lo indicado en Especificaciones y Planos.

Verificar fijaciones de clavijas a panel.

Verificar fijaciones de solera basal y superior a losas.

05.- DETALLES ARQUITECTÓNICOS

Unión a losa inferior

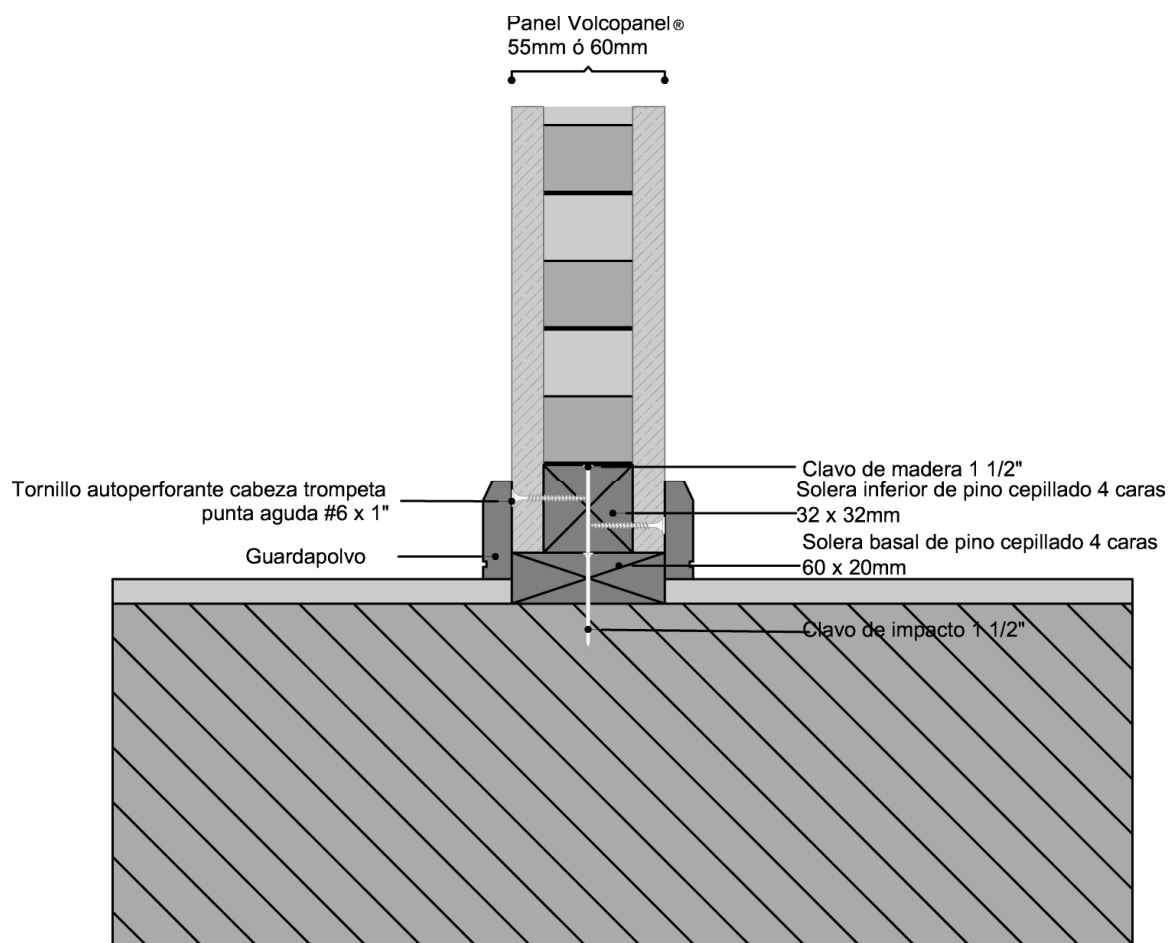

Unión a losa superior

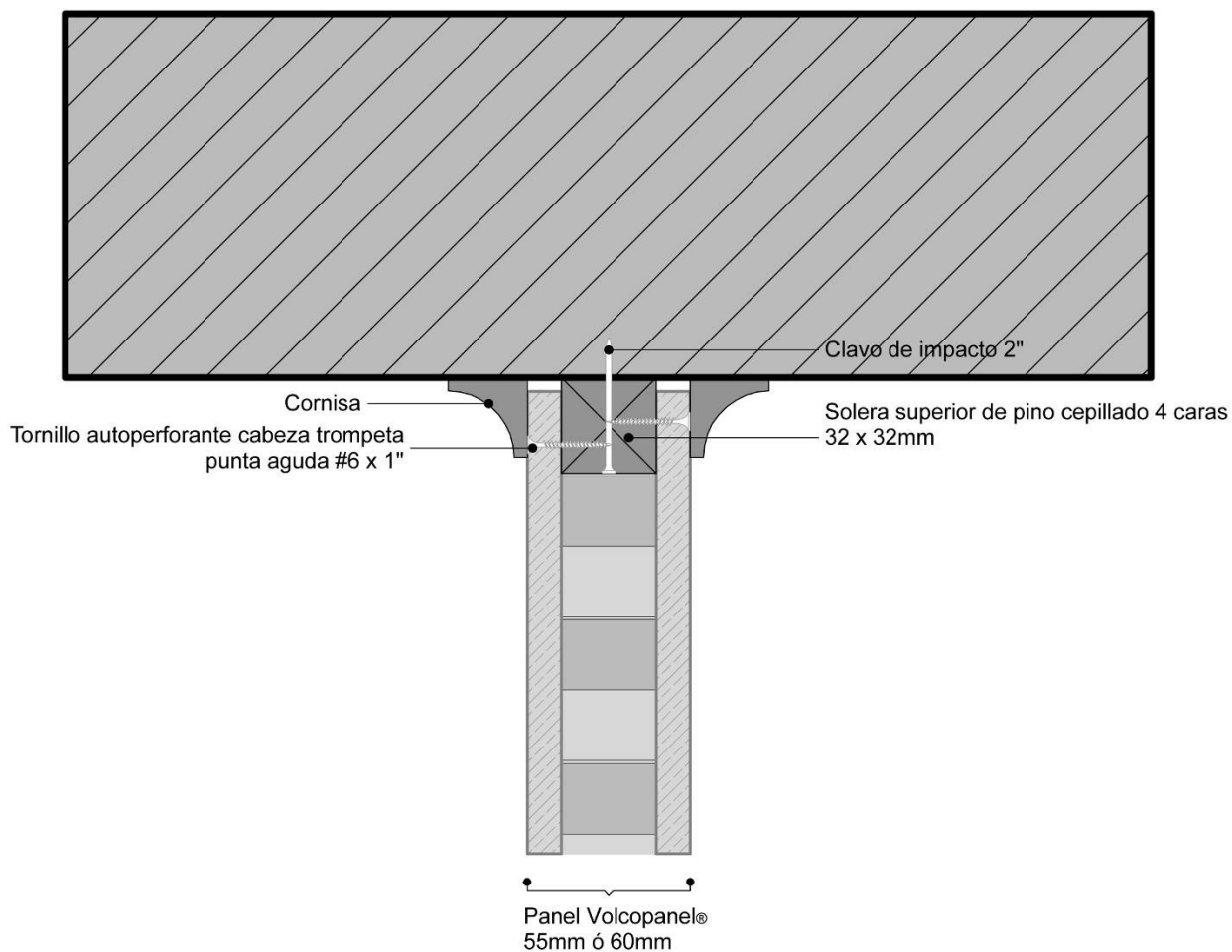

Unión en esquina

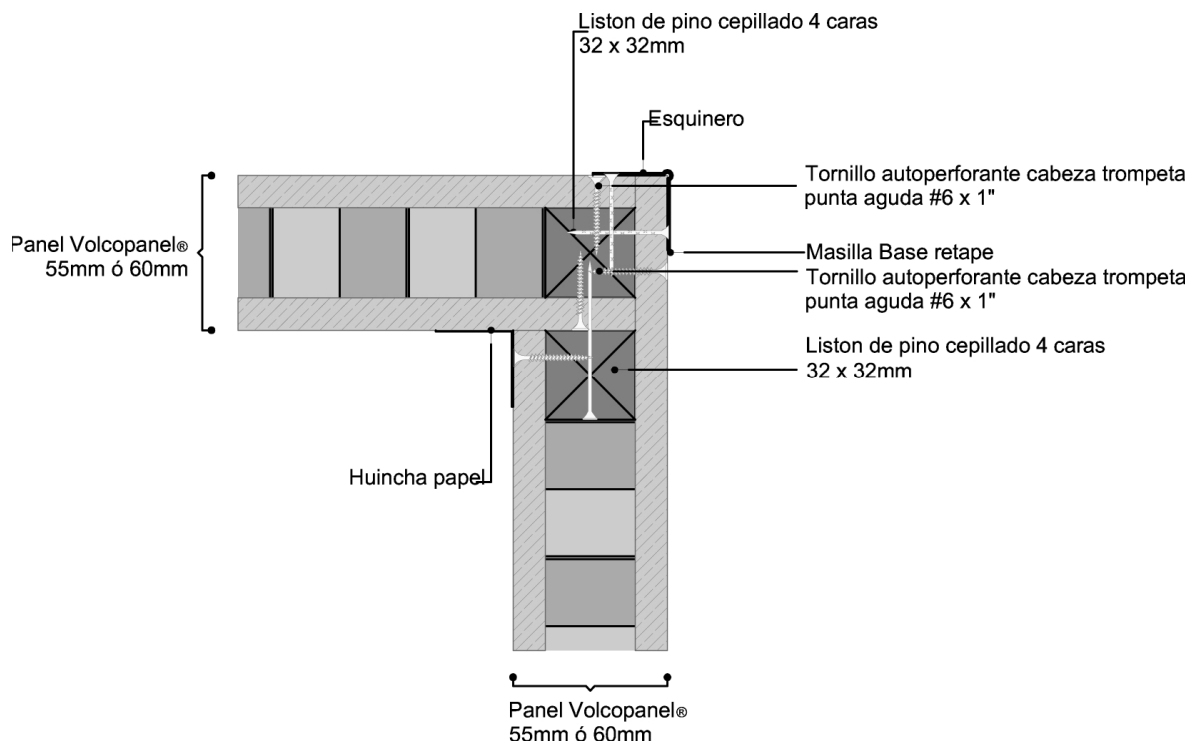

Encuentro en T

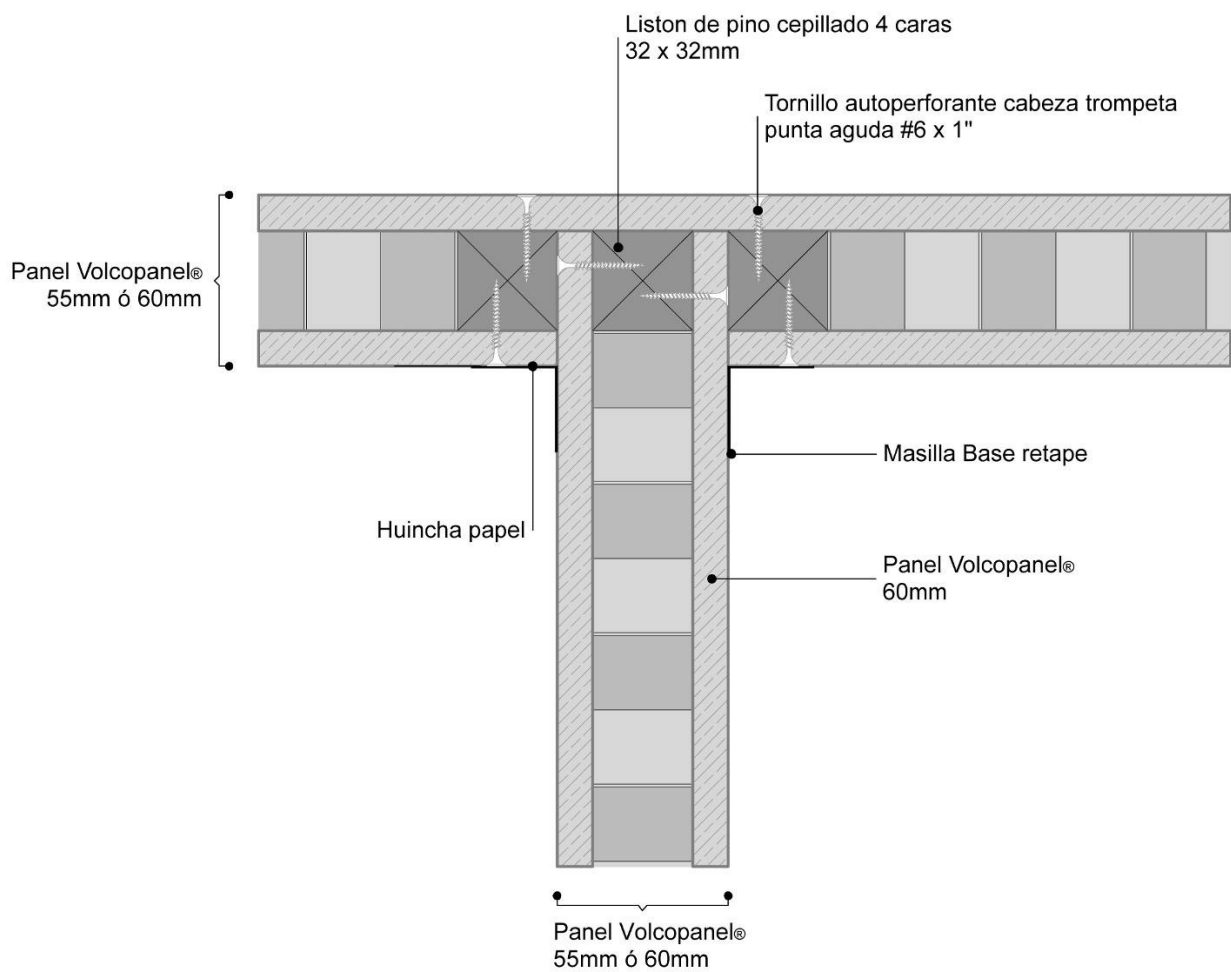

Solución de vano

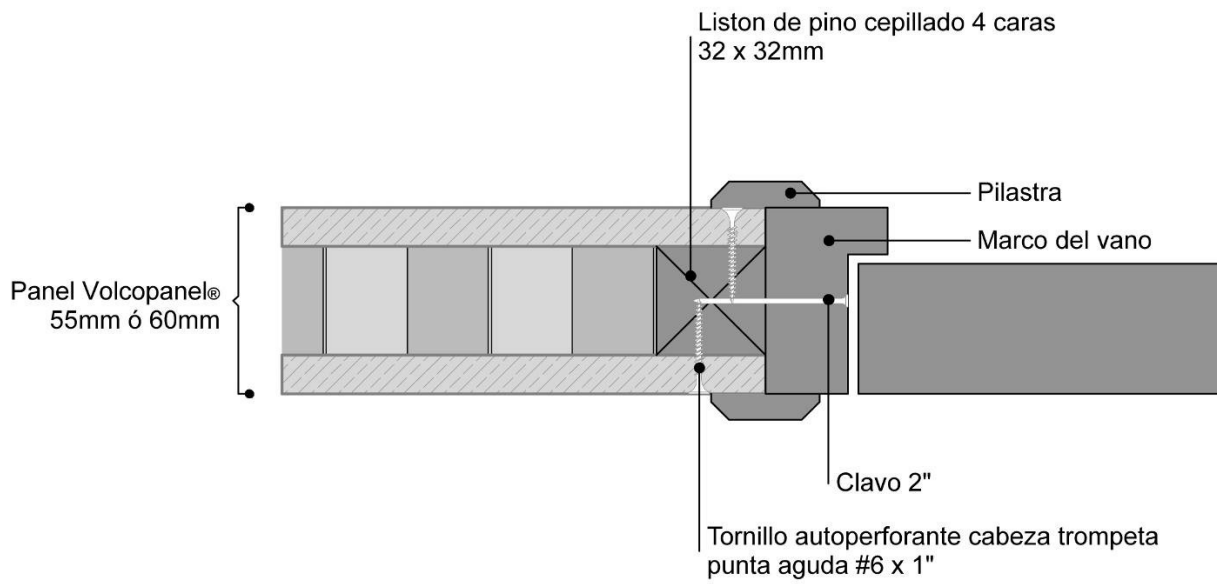

Unión con Volcopanel[®] muro de hormigón

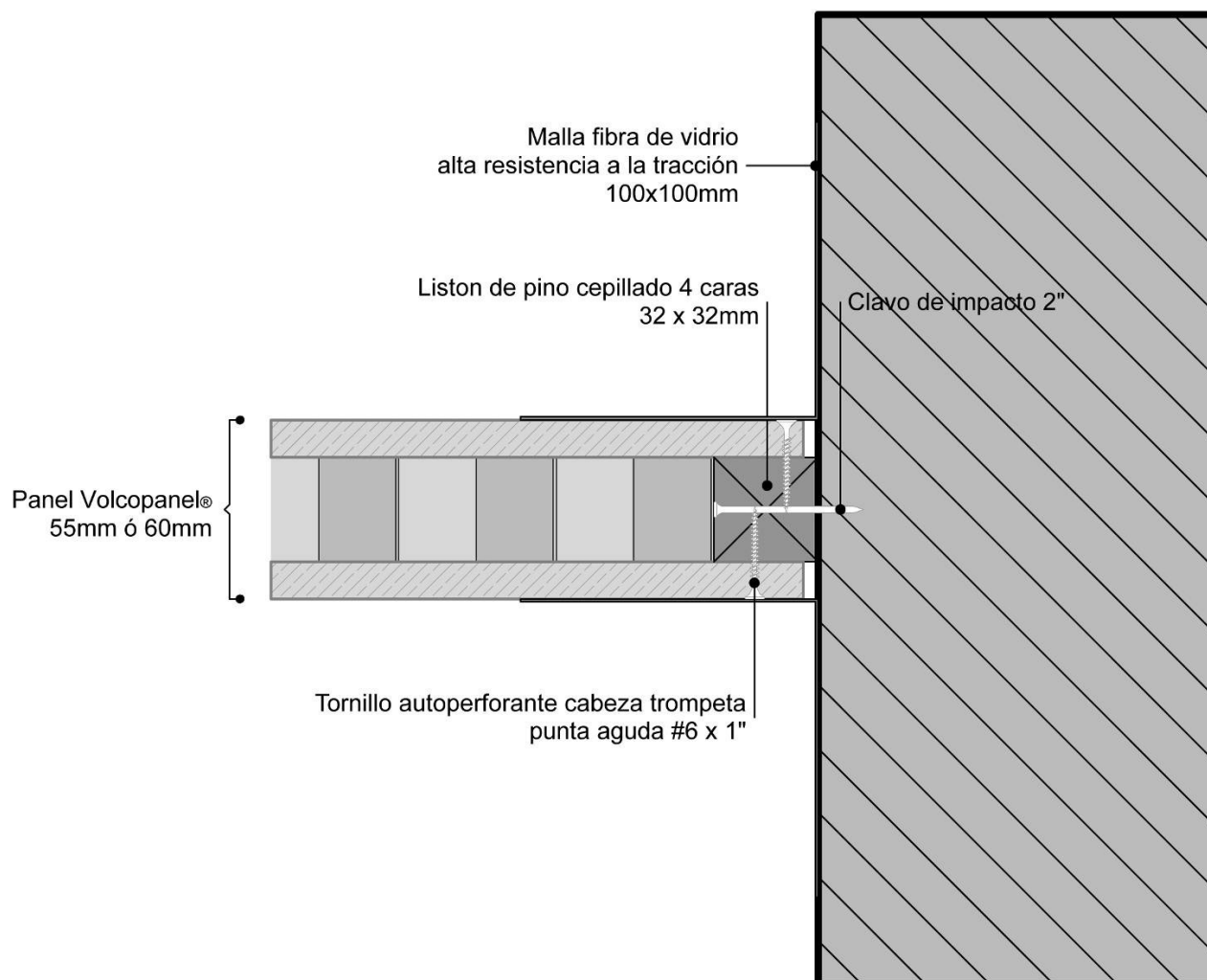

Solución de remate

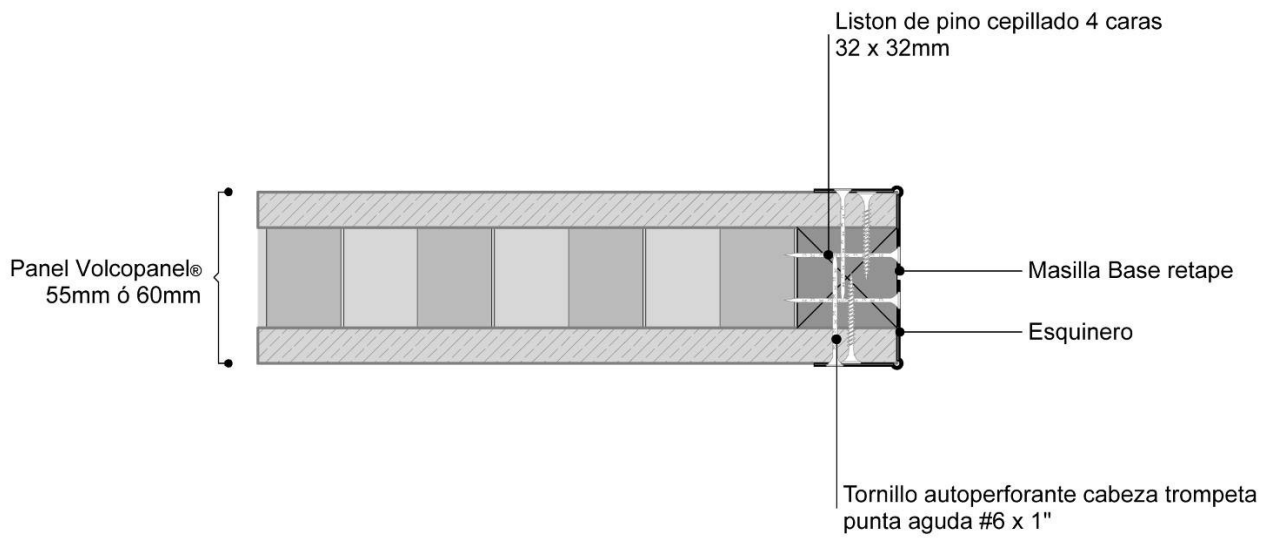

06.- MATERIALES

a) Listado de Materiales

Los materiales de la Solución Constructiva tabique Volcopanel[®] son:

- Panel en base planchas de yeso-cartón y celdas hexagonales de cartón.
 $A = 120 \text{ cm.}$
 $B = 240 \text{ cm.}$
 $e = 55 \text{ ó } 60 \text{ mm.}$

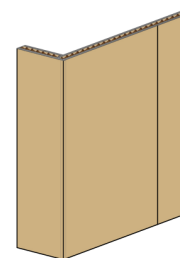
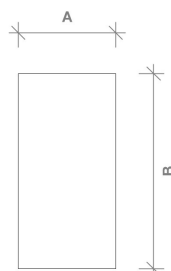

- Madera cepillada para marco
 $A = 32 \text{ mm.}$
 $B = 32 \text{ mm.}$

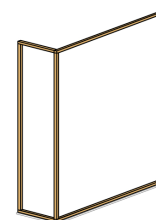
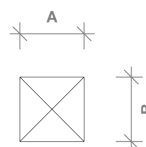
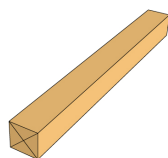

- Madera cepillada para solera inferior
 $A = 60 \text{ mm.}$
 $B = 20 \text{ mm.}$

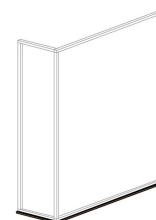
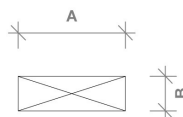
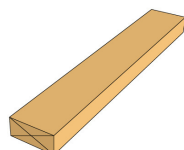

- Esquinero acero galvanizado
 $A = 30 \text{ mm.}$
 $B = 30 \text{ mm.}$
 $e = 0,4 \text{ mm.}$

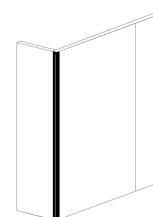
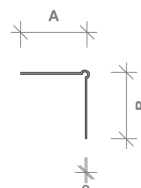
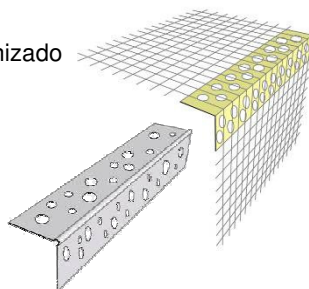

- Clavo de impacto
A = 1 1/2" ó 2"
B = 4 mm.

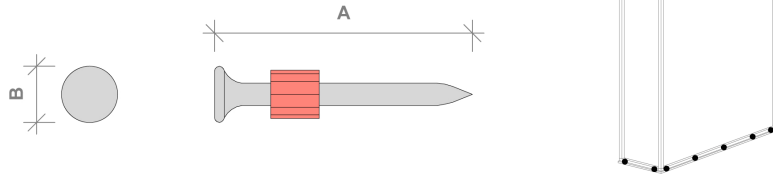

- Tornillo galvanizado cabeza de trompeta rosca gruesa (para madera)
A = 1"
B = 6 mm.

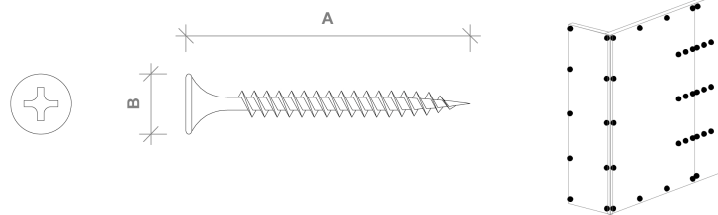

- Clavo de madera.
A = 2 1/2".

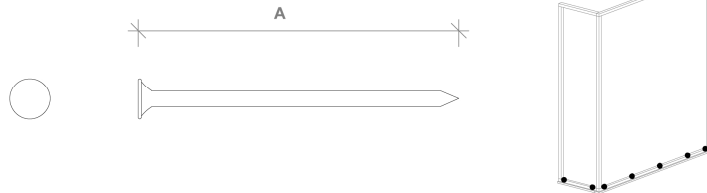

- Huincha Volcán® de papel blanco microperforado o Malla fibra de vidrio JuntaPro®

Ancho = 5 cm.
Largo = 75 m.

Malla Fibra de vidrio
Ancho = 5 cm.
Largo = 45 m.

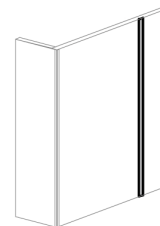
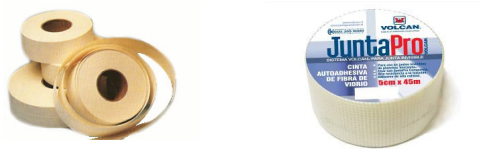

- Masilla Base Volcán® o Compuestos para Juntas Volcán®.

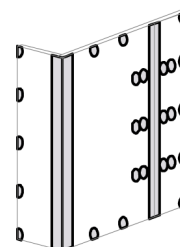

b) Tabla de Rendimientos

Tabique de 2,4 m de alto.		
MATERIAL	UNIDAD	FACTOR DE CONSUMO X m2 DE TABIQUE
Volcopanel®	m2	1
Compuesto para juntas Volcán® o Masilla Base Volcán®	kg	0,6 1,6
Huincha de papel Volcán® o Malla fibra de vidrio JuntaPro®	ml	1,6
Tornillo cabeza de trompeta	un	11,8
Clavos para volcanita®	un	20 por cada esquinero
Clavos corrientes	un	0,8
Clavos de impacto	un	1,5
Esquinero	ml	2,4 x cada esquina
Madera cepillada 32 x 32mm	ml	0,83
Madera cepillada 20 x 55 ó 60mm	ml	0,42

07 HERRAMIENTAS

HUINCHA DE MEDIR

Es indispensable para hacer medidas precisas de mediana longitud y colocación de paneles.

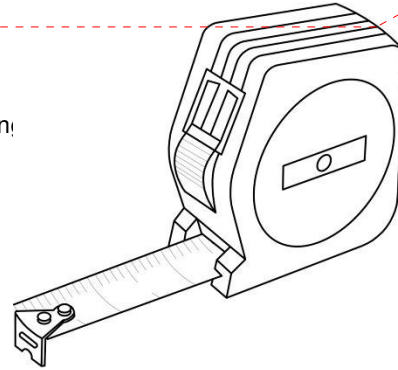

Con formato: Fuente: 18 pt,
Subrayado, Color de fuente:
Gris 50%

ESCUADRA

Para marcar y medir en situaciones ortogonales y de 45°.

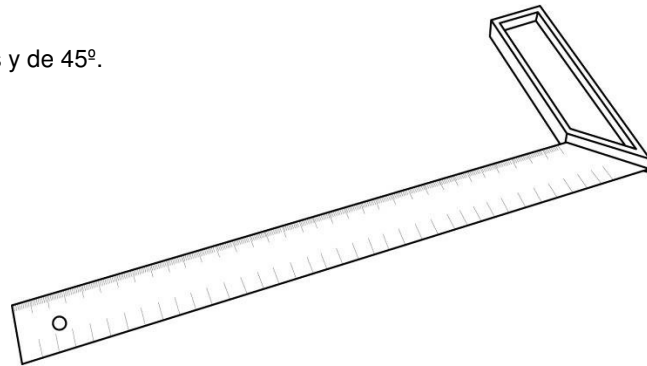

TIRALINEA

Para hacer trazados sobre los elementos constructivos.

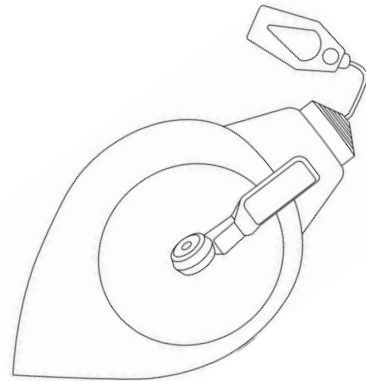

PLOMO

Sirve para alinear los elementos constructivos en la vertical.

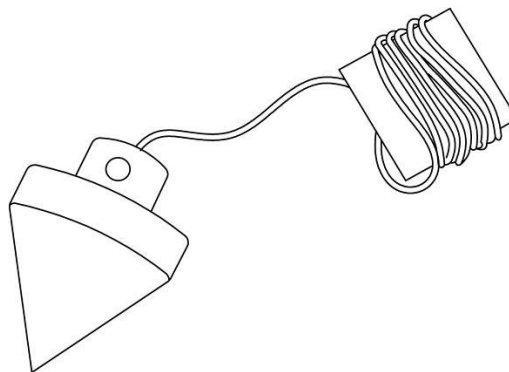

NIVEL

Sirve para nivelar los elementos constructivos.

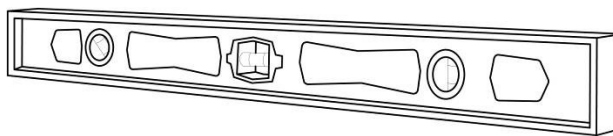

CUCHILLO CARTONERO

Sirve para cortar las planchas de Volcanita[®] por una de sus caras, es mas rápido que el serrucho pero requiere de mayor técnica para su uso.

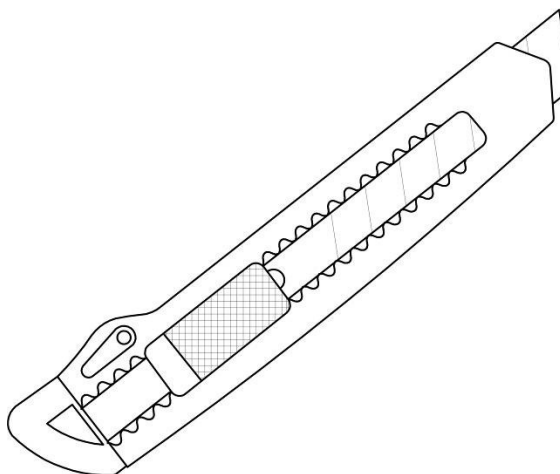

SIERRA DE PUNTA

Se utiliza para cortar en zonas interiores de las planchas, donde se introduce la sierra por pequeñas aberturas para luego ir calando hasta completar un corte.

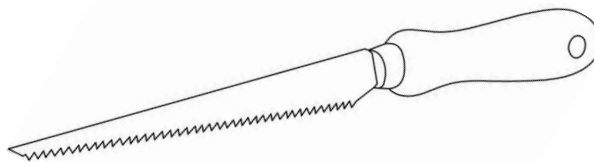

SERRUCHO

Utilizado para cortar Volcanita[®] y piezas de madera cuando se requiera.

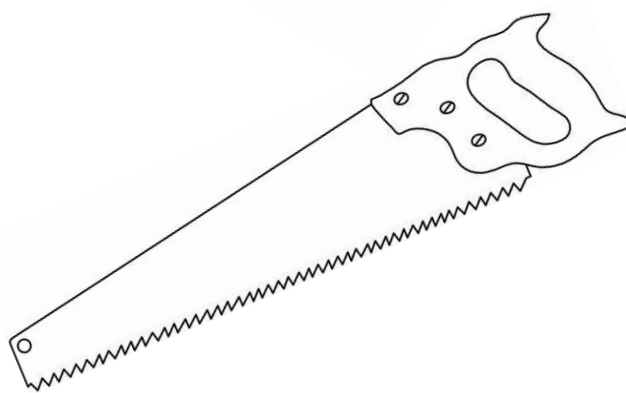

SIERRA DE COPA

Accesorio que se utiliza para hacer perforaciones circulares tanto en perfiles metálicos como en maderas, requiere de una herramienta como el taladro para ser utilizada.

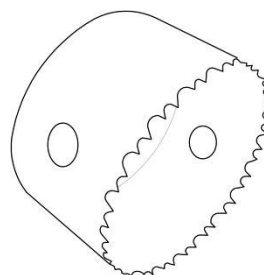

PISTOLA DE IMPACTO

Introduce clavos de impacto en el hormigón, sirve para fijar soleras tanto a muros como losas.

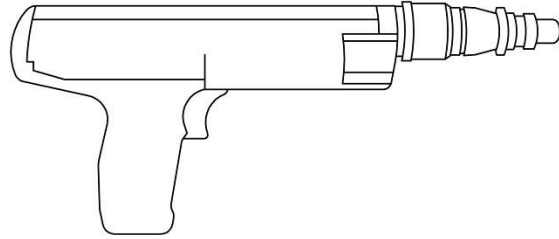

MARTILLO

Usado principalmente para clavar Volcanita[®] y estructuras de madera.

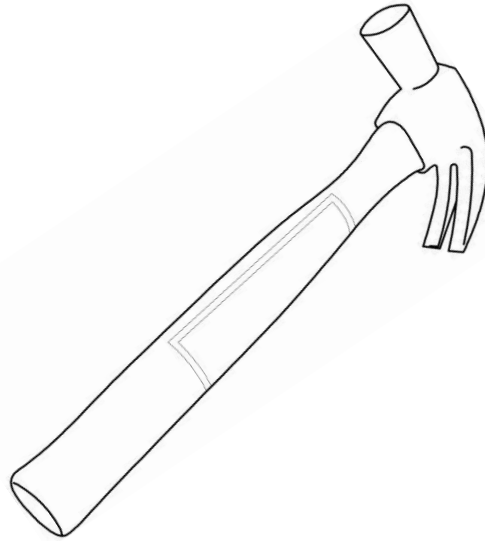

ATORNILLADOR ELECTRICO

Para fijar planchas de Volcanita[®] con tornillos en tabiques. Se le puede agregar un regulador de profundidad para impedir el exceso de penetración que puede romper el cartón de la Volcanita[®] o cualquier otro material.

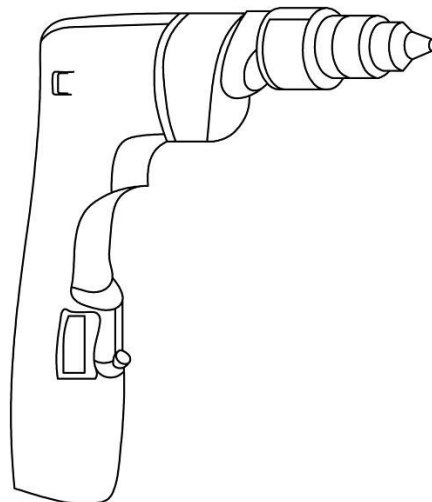

BATEA

Puede ser de madera, metal o plástico, se usa para mezclar los yesos y sus productos derivados.

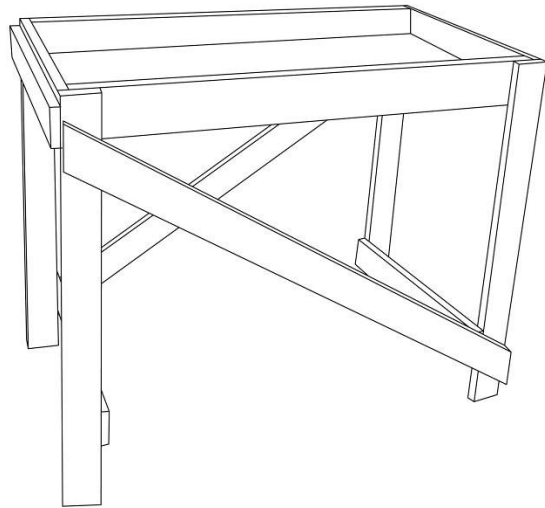

LLANA DENTADA

Para aplicar cargas de yeso pegamento a los muros y planchas de Volcanita[®].

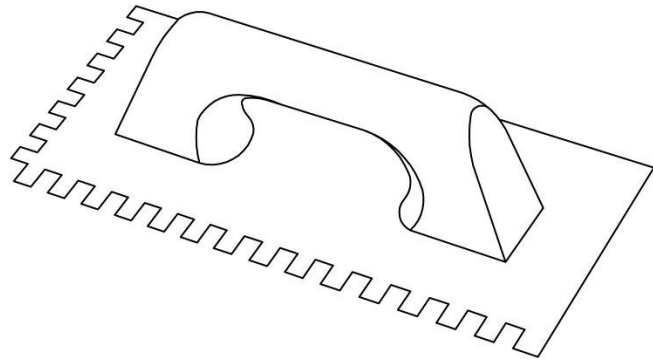

LLANA

Se utiliza para los acabados y para transportar pequeñas cantidades de compuesto cuando se aplica con espátulas, al igual que estas últimas la llana debe estar siempre limpia para mantener su superficie lisa y plana.

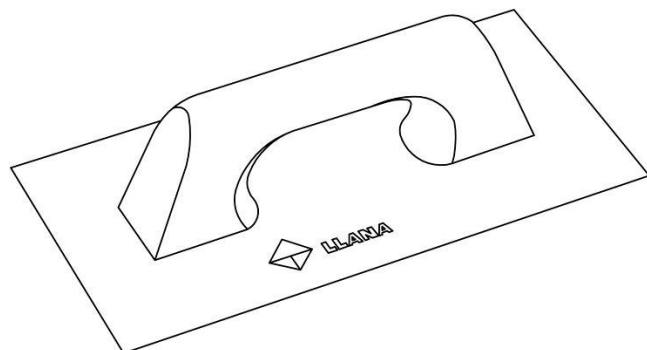

ENCINTADORA AUTOMÁTICA

Para aplicar cinta al tratamiento de junta invisible.

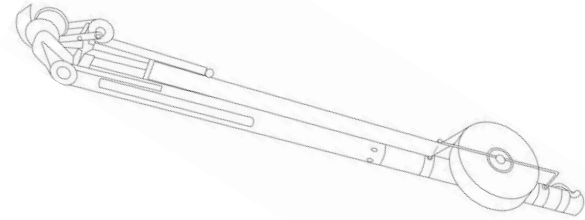

ESPATULAS

Se utilizan principalmente en los tratamientos de juntas (juntura invisible) y detalles de acabados.

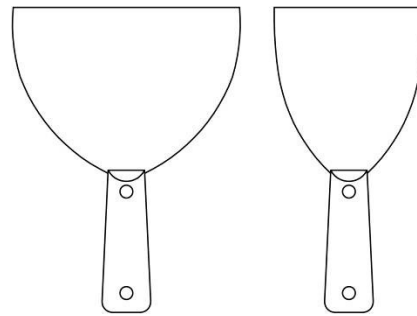

ESPATULA RINCÓN

Es utilizada para acabados en esquinas interiores.

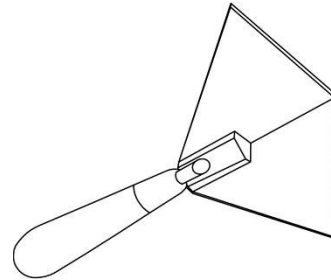

ESPATULA ESQUINA

Es utilizada para acabados en esquinas exteriores.

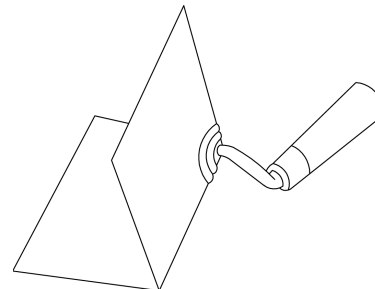

NIVEL DE AGUA

Nivel de tipo manguera lleno con agua. Es especialmente útil para la instalación de entramados de cielorrasos.

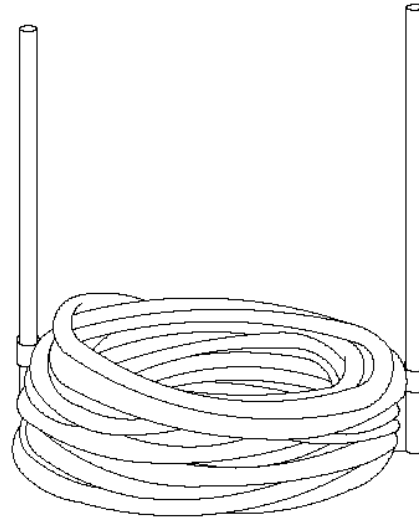

PALETA MEZCLADORA

Facilita una apropiada dispersión de los ingredientes de la mezcla en el agua, produciendo una mezcla totalmente uniforme.

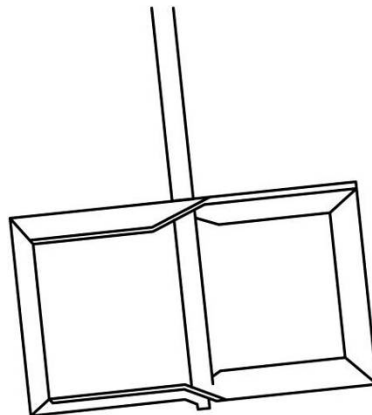

NIVELADOR LASER

Herramienta que utiliza un rayo láser visible para realizar todas las alineaciones en las construcciones, proporcionando precisión y velocidad para colocar particiones y nivelar entramados de cielorrasos suspendidos.

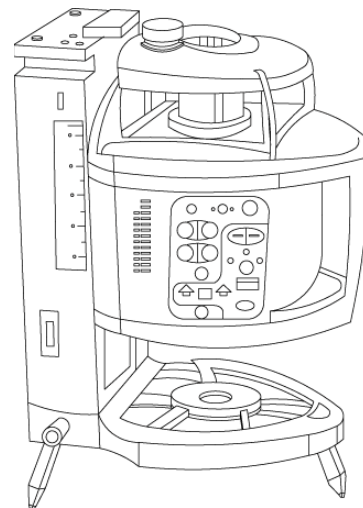

ESCOFINA

Se utiliza para emparejar de manera rápida cantos ásperos y paneles de yeso.

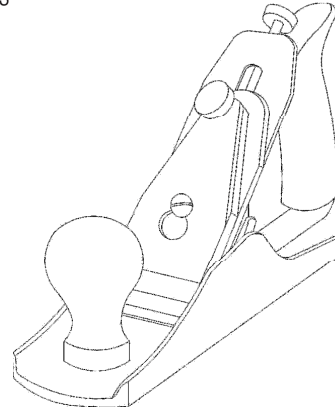

LIJA DE MANO

Para lijado rápido y fácil de pequeñas superficies.
Se coloca papel lija sobre los sujetadores en la placa base.

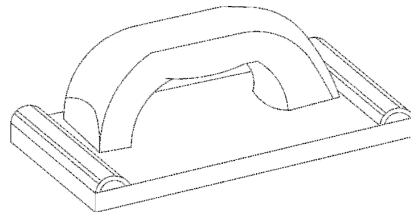

PISTOLA CALAFATEADORA

Dispositivo manual que utiliza cartuchos aplicando adhesivos de manera uniforme.

